

台車のパーキングブレーキ

フロアーロック

MADE IN JAPAN

- ロックペダルと解除ペダルが別々で、操作は簡単ワンタッチ！
- スプリングの反発により、凸凹・傾斜面でも完全ロックグリップ！
- パッドゴムのライニングで床面に傷をつけない！
- ロック時に台車を持ち上げない機能*により、ロック解除時に積載物に衝撃を与えない！

* フロアーロックは、スプリングの動きにより、台車を持ち上げない機能となっています。したがって、台車の積載荷重はキャスターに分散され、フロアーロック本体は積載荷重の負荷を直接受けません。



ロック時



ロック解除時

台車を完全にロックする
フロアーロックで安全性を重視しませんか？

▼ブレーキ装置が無い台車に積載物を載せたまま放置したら……

台車の放置場所が平面で停めていても、地震の揺れなどが起きた場合、傾斜面に移動した台車が勝手に動いてしまうこともあります。

車のパーキングブレーキを引かないで停めている状態と同じでとっても危険です。

キャスターSTOPパーをしていても、ロックブレーキとしての安全性は完全とは言えません。

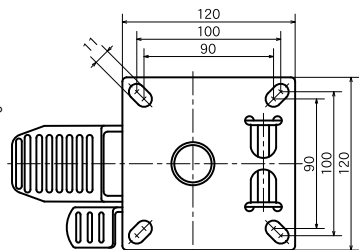

本体は、焼付塗装を採用。通常のメッキより剥がれにくく、錆に強いです。(スプリング、パイプ等の一部箇所はメッキとなります)

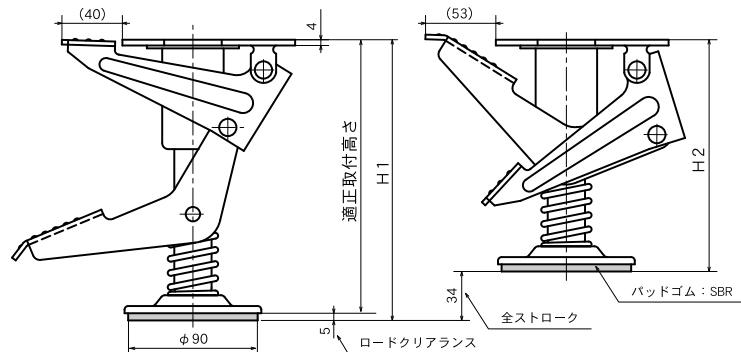

【ロック時】

【ロック解除時】

※ 台車によって適正取付高さが合わない場合は、高さ調整プレート(別売)をご用意できますので、ご相談下さい。

品番	適正取付高 mm	ロック時高さ (H1) mm	解除時高さ (H2) mm	ストローク mm	取付座 mm	取付ピッチ mm	単質量 kg
FL-01	160	165	131	34	120×120	90×90 100×100	1.61
FL-15	190	195	161	34	120×120	90×90 100×100	1.63
FL-02	205	210	176	34	120×120	90×90 100×100	1.64
FL-03	243	248	214	34	120×120	90×90 100×100	1.67

- * 適正取付高さを守って下さい。取付高さが高すぎると完全にロックしません。低すぎると台車が持ち上がります。
- * ロックしたままの移動や走行中のブレーキ代わりには使用しないで下さい。
- * ジャッキ代わりの固定には使用しないで下さい。
- * 操作は安全靴等で安全を確保して行って下さい。
- * 手や指で操作をされると思わぬけが生じるおそれがありますので、手や指で操作をしないで下さい。
- * 分解・改造をされると故障の原因になります。また、部品により思わぬけが生じるおそれがありますので、分解や改造はしないで下さい。



イースタン精工販売株式会社

本社：〒113-0031 東京都文京区根津2-20-18
TEL：03-5832-7055 FAX：03-5832-7056

大阪営業所：〒591-8044 大阪府堺市北区中長尾町1-8-9-401
TEL：072-275-5098 FAX：072-275-5093

<http://www.esk-sales.com>

※製品の規格・寸法・呼び番号等、改善のため予告無しに変更することがあります。